

Bohr- Fräskopf, gerade Schnellwechselsystem, PSC 63, Kühlmittel extern und zentral

Bestell-Nr. 6.200.039
für Okuma LB/LU45-M

Übersetzung 1:1
Eingangsdrehzahl max. 4000 1/min
Ausgangsdrehzahl max. 4000 1/min
Ausgangsdrehmoment max. 100 Nm
Lieferumfang

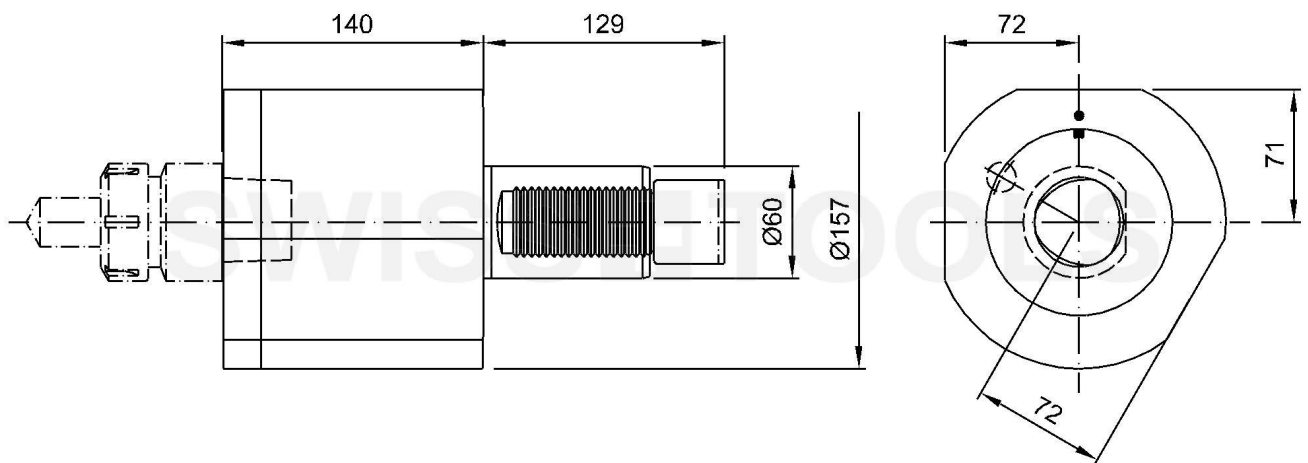

Technische Änderungen vorbehalten

17.08.2000 | 05.03.2014